



eltex

electrostatic
innovations



blueBAR R50

Die robuste Allrounder Elektrode

Der isoliert angeordnete Erdleiter verstärkt das E-Feld der blueBAR R50, wodurch eine deutlich höhere aktive Entladeleistung erreicht wird. Die widerstandsentkoppelten Spitzen gewährleisten eine gute Entladung und machen die Elektrode absolut kurzschluss- und berührungssicher.

Vorteile auf einen Blick

- hohe Entladereichweite und damit eine große Tiefenwirkung
- optimale aktive Entladeleistung durch patentierte, isolierte Erdleiter
- hohe Sicherheit durch passive Entladeleistung bei abgeschalteten Netzgeräten
- keine Gefährdung durch elektrischen Schlag bei Berührung einzelner Spitzen (≤ 10 Spitzen)

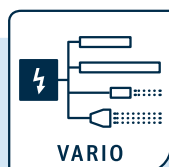

Geeignet zum Anschluss
einer oder mehrerer
Eltex-Entladekomponenten:



PRO IONIZER ES61



BASE IONIZER ES60



COMPACT IONIZER ES24



Technische Informationen

Elektrodenkörper	glasfaserverstärkter Kunststoff
Vergussmasse	Polyurethan, UL94 V-0
Emissionsspitzen	Edelstahl
Montagematerial	Schiebemuttern aus Kunststoff
Betriebsumgebungstemperatur	0 ... +80 °C
Umgebungsfeuchte	max. 70 % r.F., nicht kondensierend
verfügbare aktive Längen	15 – 5910 mm in 15 mm Schritten
Maße	16 x 32 mm, max. Länge 5980 mm
Gewicht	ca. 0,75 kg/m
Betriebsspannung	max. 6 kV AC
Hochspannungsanschluss	axial oder radial (360° drehbar)
Kurzschlussstrom/Spitze	max. 0,046 mA
Berührungsschutz	nach EN 61140
Zulassungen	optional: UL
Erfüllt folgende Normen	ANSI-ESD-STM3.1, RCJS-TR-5-4, JIS C 61340-4-7, IEC 61340-4-7 ED.2 Ionenbalance*

* In Verbindung mit dem Netzgerät PRO IONIZER ES61 und definierten Parametern

Abmessungen

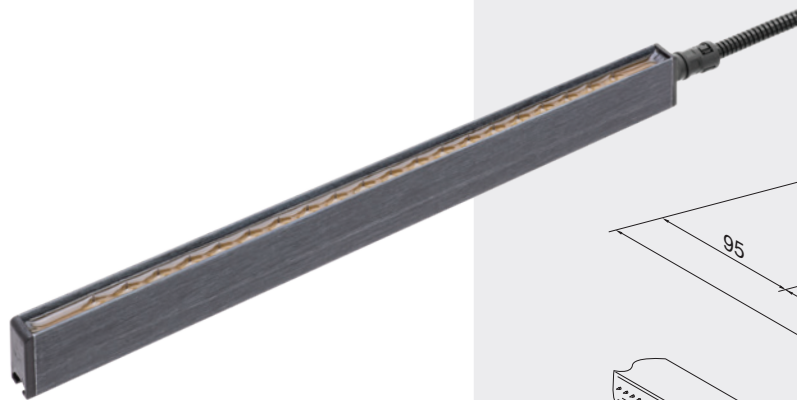

EL = Einbaulänge
AL = aktive Länge
GL = Gesamtlänge

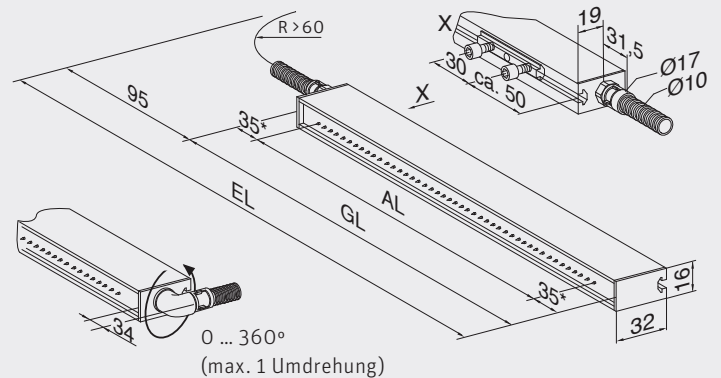

Nutensteine

Lieferumfang bezogen auf Gesamtlänge
bis 1 m: 2 Stück / Elektrode
bis 2 m: 3 Stück / Elektrode
bis 3 m: 4 Stück / Elektrode
bis 4 m: 5 Stück / Elektrode
bis 5 m: 6 Stück / Elektrode
bis 6 m: 7 Stück / Elektrode

Die Nutensteine (2) sind im Lieferumfang enthalten. Zusätzlich gibt es eine M8 Adapterplatte (3) oder einen kompletten Halter HA50, der mit kurzem (5) oder langem Winkel (4), mit und ohne Magnet (6) verfügbar ist.

Befestigungsmöglichkeiten

